

УСТАНОВКА BODHI SUSPENSION SYSTEM™ BALANCED BODY®

BALANCED BODY.

2,6 , 2
DVD

2

-
-
-

- Bodhi Suspension Systemi

СПИСОК КОМПЛЕКТУЮЩИХ (СМ.РИС. А):

№	Описание	Арт. №	Кол-во
1	Канат 10,2 мм (зеленый или серый)	(210-067 или 210-066)	2
2	Шнурок-аксессуар	210-065	4
3	Рукоятки	101-038	1 пара
4	Двойные петли	210-064	1 пара
5	DVD	отсутствует	1



Рис. А

ДЛЯ УСТАНОВКИ

1. Размотайте основные канаты и найдите прошитые петли на концах. Не снимайте затяжки, которые удерживают шнурки-аксессуары на месте. Перебросьте прошитую петлю через перекладину и проденьте два свободных конца каната через прошитую петлю (см. Рис. В).
2. Потяните за свободные концы каната, чтобы затянуть узел сверху вокруг перекладины.
3. Повторите данные действия со вторым канатом и затяните его на расстоянии, приблизительно равном ширине плеч, от первого каната. (см. Рис. С).

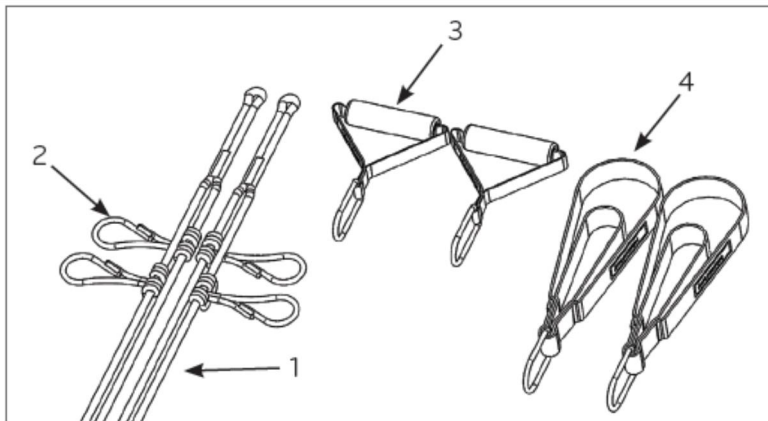

Рис. В



Рис. С

4. Теперь Вы можете отрезать и снять стяжки, удерживающие шнурки-аксессуары на месте. Проявляйте осторожность, чтобы не повредить канат. К каждому концу каната должен быть привязан шнурок-аксессуар. К каждому концу каната будет крепиться одна петля или одна рукоятка.

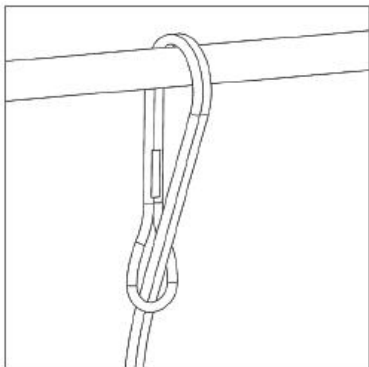
КРЕПЛЕНИЕ ПЕТЕЛЬ / РУКОЯТОК (СМ. РИС. D)

1. Проденьте небольшую петельку на конце петли/рукоятки внутрь петли шнурка-аксессуара.
2. Проденьте петлю/рукоятку через ее собственную петельку и туго затяните.

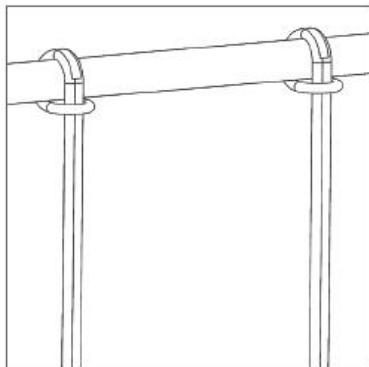

Рис. D

Меры предосторожности:

- Рекомендуется периодически проверять канаты и швы. Если швы начинают расходиться и на канате появляются следы износа, их необходимо заменить.

- Перекладины для крепления петель всегда должны быть круглые и гладкие, а не угловатые и заостренные.

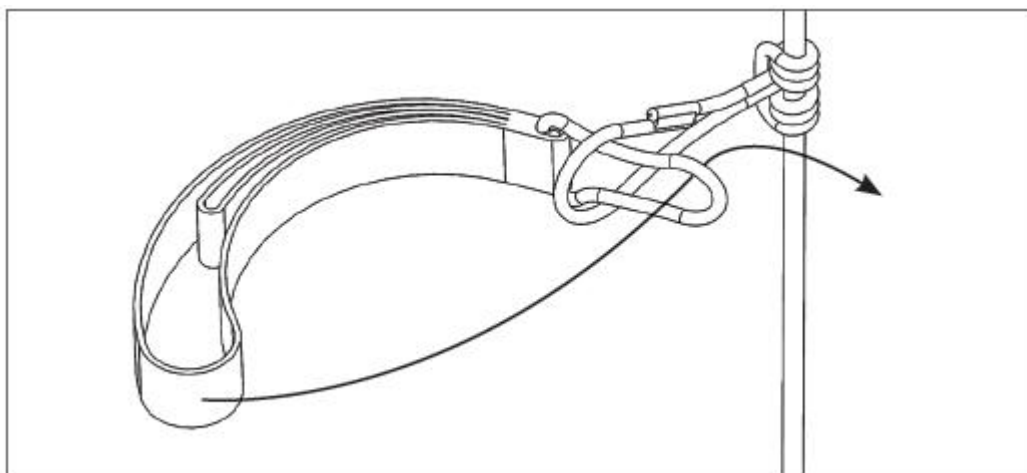
ЗАМЕНА / КРЕПЛЕНИЕ ШНУРКОВ-АКСЕССУАРОВ

ПРИМЕЧАНИЕ: если возникнет необходимость в замене или прикреплении шнурков-аксессуаров, очень важно, чтобы данные инструкции соблюдались в точности. Неправильный крепеж может привести к серьезным травмам.

Крепление шнурков

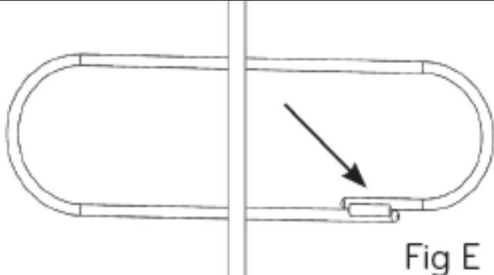
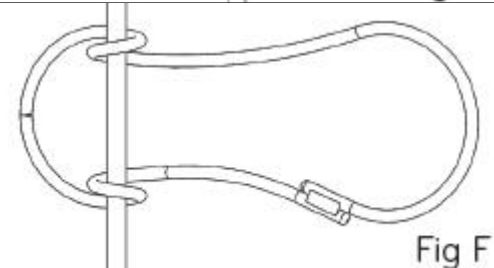
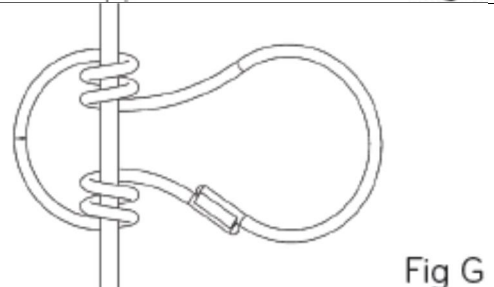
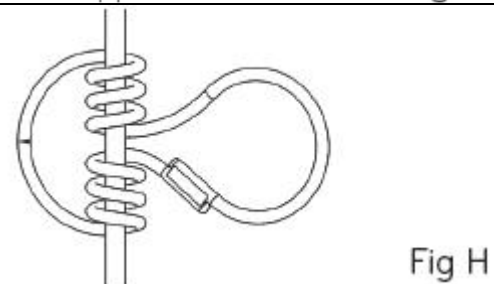
<p>Расположите шнурок-аксессуар позади основного BODHI™-каната, как показано на рисунке. Убедитесь в том, что прошитая секция шнурка находится в том же месте, что и на рисунке.</p>	 <p>Fig E</p>
<p>Оберните шнурок-аксессуар вокруг BODHI™-каната и проденьте в собственную петлю, как показано на рисунке.</p>	 <p>Fig F</p>
<p>Оберните шнурок-аксессуар вокруг BODHI™-каната и проденьте его в собственную петлю второй раз, как показано на рисунке.</p>	 <p>Fig G</p>
<p>Оберните шнурок-аксессуар вокруг BODHI™-каната и проденьте его в собственную петлю в третий раз, как показано на рисунке.</p>	 <p>Fig H</p>

Сдвиньте концы узла вместе, в то время как Вы тянете за петлю, чтобы затянуть узел (1)

Убедитесь в том, что прошитая секция шнурка находится посередине между узлом и концом петли (1)

Обратная сторона узла должна выглядеть, как показано на рисунке. Если она выглядит иначе, ослабьте узел и поправьте петли (2)

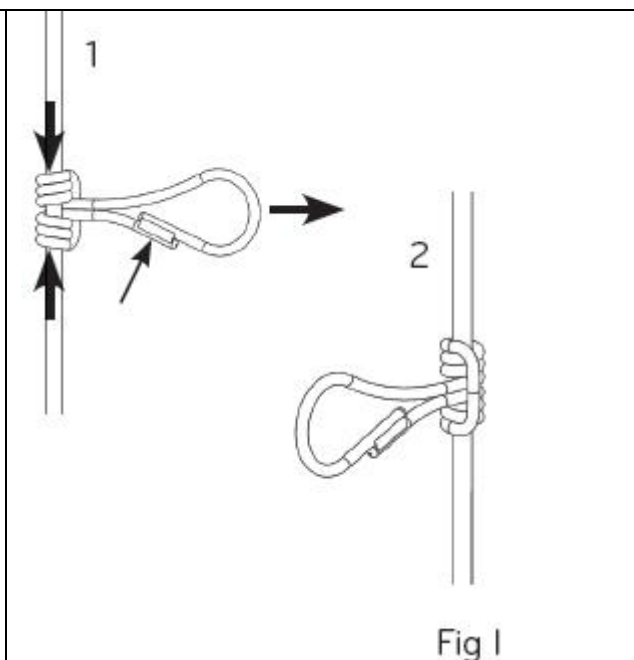

Установка Удлинителя каната для Системы Bodhi® Suspension System

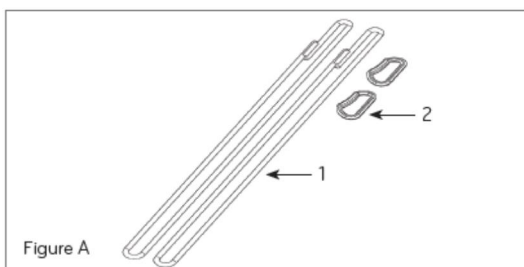

СПИСОК КОМПОНЕНТОВ

№ п/п	Описание	Арт. №	Кол-во
1	Удлинитель каната (зеленый или серый)	(210-068 или 210-069)	2
2	Карабин	GEN9149	2

Примечания:

- Если Вы планируете часто снимать Вашу Подвесную систему БОДХИ с Удлинителя каната, прикрепите Систему к карабину, как если бы карабин был опорной перекладиной. Затем Вы можете использовать карабин, чтобы прикреплять и снимать Удлинитель каната.
- При использовании Удлинителя каната возможно более высокое расположение места крепления до 75 см.

Меры предосторожности:

- Рекомендуется периодически проверять канаты и швы. Если швы начинают расходиться и на канате появляются следы износа, их необходимо заменить.
- Перекладины для крепления петель всегда должны быть круглые и гладкие, а не угловатые и заостренные.

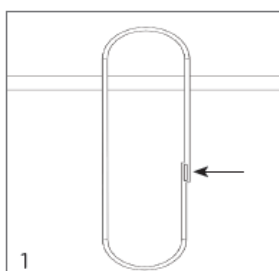

1. Расположите Удлинитель каната таким образом, как показано на рисунке. Убедитесь в том, что прошитая секция находится приблизительно в данном месте.

Инструкция по установке Bodhi Suspension System™

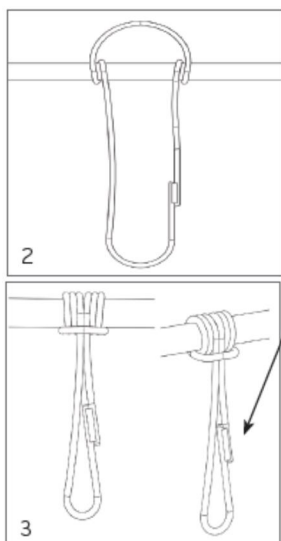

2. Оберните нижнюю часть Удлинителя вокруг перекладины и пропустите через образовавшуюся петлю, как показано на рисунке.

3. Оберните Удлинитель вокруг перекладины и пропустите через петлю столько раз, сколько потребуется, чтобы получилась петля нужной длины.

Убедитесь в том, что прошитая секция находится приблизительно посередине между перекладиной и концом петли.

4. Повторите данные действия для второго Удлинителя каната.



Монтаж потолочного крепления для Подвесной системы BODHI™

Balanced Body®

ВАЖНАЯ ИНФОРМАЦИЯ ПО БЕЗОПАСНОСТИ: НЕ ПРИСТУПАЙТЕ К МОНТАЖУ, НЕ ПРОЧИТАВ ДАННУЮ ИНСТРУКЦИЮ.

- При установке данной несущей конструкции рекомендуется воспользоваться услугами опытного представителя строительной организации.
- Неправильная установка данной конструкции может привести к травмам во время эксплуатации. Компания Balanced Body или в его лице Продавца, не несет ответственность за травмы, возникшие вследствие неправильной установки оборудования.
- Крепления должны быть установлены на балках перекрытия конструкции несущего потолка. При оценке прочности конструкции планируйте нагрузку в три раза превышающую максимальный вес пользователя (136 кг) на каждые 80 см. Если конструкция не может выдержать подобную нагрузку, ее нужно укрепить, либо отказаться от установки крепления.
- Крепление не может быть установлено на стальную потолочную раму.
- Данная инструкция и комплект крепежа предназначены для стандартных деревянных балок 5x10 см или 5x15 см.
- После установки крепления и петель **BODHI™** периодически проверяйте прочность конструкции, прилагая полную нагрузку, соответствующую весу Вашего тела, на каждую из петель **BODHI™**. Если Вы ощущаете какое-либо движение или шум в стене, проконсультируйтесь с представителем строительной организации перед использованием оборудования.

СПИСОК КОМПОНЕНТОВ (СМ. РИС. А)

№ п/п	Описание	Арт. №	Кол-во
1	Потолочный анкер	616-148	1
2	Протяжной винт 3/8" x 3"	GEN8015	2
3	Шайба 3/8"	GEN8016	2
4	Винт с внутренним шестигранником 1/4-20	GEN9942	1
5	Шестигранный ключ 3/16"	GEN9280	1



Рис. А

УСТАНОВКА (СМ. РИС. В)

- Просверлите дрелью отверстие в балке диаметром 0,65 см и глубиной 7,5 см. для каждого протяжного винта.
- ПРИМЕЧАНИЕ: для прочих строительных материалов (бетон, бетонные блоки, кирпич и пр.) используйте предназначенные для данных материалов болты или другой крепеж диаметром 3/8" (0,65 см.). Например, Вы можете использовать гильзовый анкер RedHead Dynabolt® для бетонных блоков и кирпича или клиновой анкер RedHead Trubolt® для бетонных перекрытий. Ответственность за проверку прочности несущей конструкции лежит на монтажнике.
- Максимальное расстояние между креплениями – 80 см. Необходимо крепить к балкам.
Каркас 60 см. – используйте каждую балку
Каркас 40 см. – используйте расстояние 80 см.
- Центр трубки должен находиться как минимум 40 см. от стены.
- На каждом анкере 4 отверстия для различных вариантов расположения балок. Каждый анкер должен быть закреплен двумя винтами в двух противоположных сторонах.
- ПРИМЕЧАНИЕ: убедитесь в том, что крепления выровнены относительно друг друга, чтобы трубка могла пройти через отверстия креплений. Настоятельно рекомендуем предварительно «примерить» трубку при разметке отверстий для винтов.
- После установки перекладины Вы можете прикрепить к ней петли **BODHI™** таким же образом, как и к любой другой опоре (См. Инструкцию № 400-283). Перекладина в комплекте не идет.
- Не устанавливайте потолочные крепления на стену или на боковую сторону потолочной балки.

3 см. стальная труба 40 или 80. Если необходимо соединение труб, используйте соединители для труб с внутренней резьбой

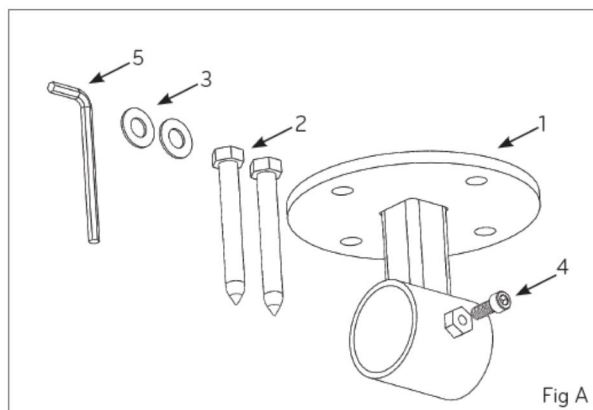
Инструкция по установке Bodhi Suspension System™

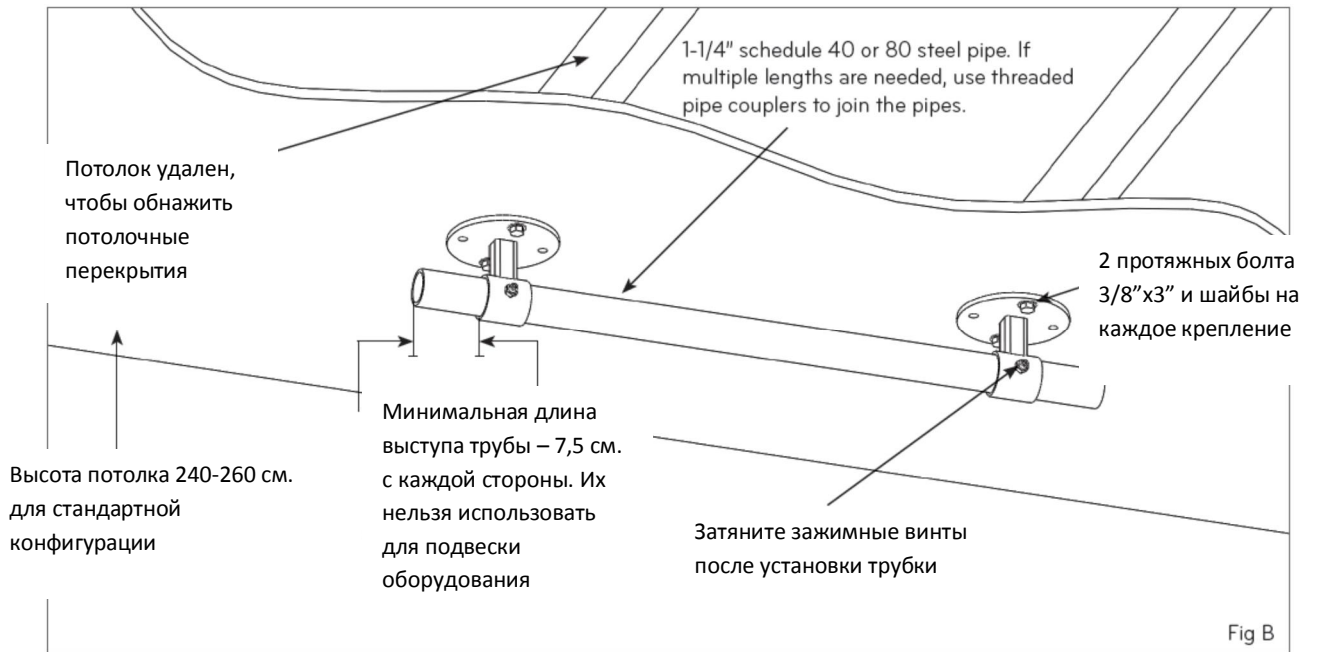

Есть вопросы? Позвоните в Службу технической поддержки по тел. +7 (495) 730-5505